



Gewerbering 47
D-76287 Rheinstetten



+49 (0)7242 2579 60
+49 (0)7242 2579 610



kundenservice@t-rv.de
www.t-rv.de



Firma: _____

Ansprechpartner: _____

Kundennummer: _____ Datum: _____

Straße: _____

Angebot Bestellung: _____

PLZ: _____ Ort: _____

Kommission: _____

Telefon: _____

Bemerkung: _____

E-Mail: _____

Für diesen Rollstuhl existiert eine weitere Angebots-/Bestellnummer: _____

Rogue **3.125,00 €**
Rogue Standard Rahmen, max. Nutzergewicht 145 kg

Hilfsmittelnummer: 18.50.03.5019

Stand: Oktober 2022

Rahmen

Sitzbreite

Siehe Hinweis A auf Seite 8

- 12" (30,5cm) [10SWT012] _____ 0 €
- 13" (33cm) [10SWT013] _____ 0 €
- 14" (36cm) [10SWT014] _____ 0 €
- 15" (38cm) [10SWT015] _____ 0 €
- 16" (41cm) [10SWT016] _____ 0 €
- 17" (43cm) [10SWT017] _____ 0 €
- 18" (46cm) [10SWT018] _____ 0 €
- 19" (48cm) [10SWT019] _____ 0 €
- 20" (51cm) [10SWT020] _____ 585,00 €

Sitztiefe

Siehe Hinweis B auf Seite 8

- 14" (36cm) [10SDE014] _____ 0 €
- 15" (38cm) [10SDE015] _____ 0 €
- 16" (41cm) [10SDE016] _____ 0 €
- 17" (43cm) [10SDE017] _____ 0 €
- 18" (46cm) [10SDE018] _____ 0 €
- 19" (48cm) [10SDE019] _____ 0 €
- 20" (51cm) [10SDE020] _____ 585,00 €

Transit

Kann nicht nachgerüstet werden

- Transiteinheit [10TRNOPT] _____ 395,00 €
- Ohne [10TRNOP2] _____ 0 €

Sitztiefenverstellung in cm (gerundet)

Bietet die Möglichkeit, den Sitz in die Tiefe zu verstellen

- Ohne [10AD05] _____ 0 €
- 1,25 [10AD06] _____ 0 €
- 2,5 [10AD01] _____ 100,00 €
- 5 [10AD02] _____ 195,00 €

Rahmenverlängerung in cm (gerundet)

In der Performance Position (0") befindet sich die Sitzbespannung an der Vorderseite des Rahmens. Die 1" oder 2" Position verlängert den Rahmen um dieses Maß. Siehe Hinweis C auf Seite 8.

- 0 (Performance) [10SP01] _____ 0 €
- 2,5 [10SP03] _____ 0 €
- 5 (Classic) [10SP02] _____ 0 €

Sitzplatte

- Standard Sitzbespannung [10SSS001] _____ 0 €
- Feste Sitzplatte, Aluminium [10ACC004] _____ 310,00 €

Vorderer Rahmenwinkel

Winkel zw. vorderem Rahmenrohr und Boden. S. Hinweis D auf Seite 8.

- 90° [10FA01] _____ 175,00 €
- 85° [10FA03] _____ 0 €
- 80° [10FA02] _____ 0 €
- 75° [10FA04] _____ 0 €
- 70° [10FA05] _____ 0 €

Rücklehne

Rückenstütze / Höhenbereich / Rückenhöhe

Rückenstütze	Preis	Höhenbereich	Rückenhöhe in cm (gerundet)				
Höhe einstellbar	0 €	<input type="checkbox"/> niedrig [10BOP025]	<input type="checkbox"/> 28 ²	<input type="checkbox"/> 30	<input type="checkbox"/> 33	<input type="checkbox"/> 36	
		<input type="checkbox"/> mittel [10BOP026]	<input type="checkbox"/> 33	<input type="checkbox"/> 36	<input type="checkbox"/> 38	<input type="checkbox"/> 41	<input type="checkbox"/> 43
		<input type="checkbox"/> hoch [10BOP027]	<input type="checkbox"/> 43	<input type="checkbox"/> 46	<input type="checkbox"/> 48	<input type="checkbox"/> 51	
Feste Höhe ¹	0 €	<input type="checkbox"/> fest [10BOP011]	<input type="checkbox"/> 23 ²	<input type="checkbox"/> 25 ²	<input type="checkbox"/> 28 ²	<input type="checkbox"/> 30	<input type="checkbox"/> 33
			<input type="checkbox"/> 36	<input type="checkbox"/> 38	<input type="checkbox"/> 41	<input type="checkbox"/> 43	<input type="checkbox"/> 46

¹ Nicht mit Rückenpolsterung erhältlich

² Nicht erhältlich mit abklappbaren Schiebegriffen

Schiebegriffe

- Ohne Schiebegriffe [10BCK008] _____ 0 €
- Standard Schiebegriffe [10BCK004] _____ 115,00 €
- Schiebegriffe, kurz [10BCK007] _____ 175,00 €
5cm kürzer als Standard Schiebegriffe
- Anschraubbare Schiebegriffe [10BCK005] _____ 205,00 €
Die Griffe befinden sich 2,5 - 5 cm über der Rückenlehne
- Abklappbare Schiebegriffe [10BCK006] _____ 120,00 €

Aufgesetzte Schiebegriffe

Aufgesetzte Schiebegriffe sind höhenverstellbar und abnehmbar

- Einzelner Schiebegriff, höhenverst. [10BOP007] _____ 195,00 €
- Doppelter Schiebegriff, höhenverst. [10BOP006] _____ 385,00 €
Nicht erhältlich mit Schiebegriffen



Finanzen:

Volksbank Karlsruhe
IBAN: DE06 6619 0000 0045 2729 07
SWIFT-BIC: GENODE61KAI

Stadtsparkasse Karlsruhe-Etlingen
IBAN: DE07 6605 0101 0108 2029 61
SWIFT-BIC: KARSDE66XXX

Rechtliches:

GF: Albert Föhrenbühler, Nicole Püschel
Amtsgericht Mannheim HRB 10 83 47
Ust.-ID-Nr.: DE 812107404

Gerichtsstand und Erfüllungsort Rheinstetten
Es gelten unsere AGB.



Gewerbering 47
D-76287 Rheinstetten



+49 (0)7242 2579 60
+49 (0)7242 2579 610



kundenservice@t-rv.de
www.t-rv.de



ROGUE

Rücklehne Fortsetzung

Querbügel

- Höhenverstellbarer Querbügel [10BCK001] _____ 90,00 €
 Nicht Höhenverstellbarer Querbügel [10BCK010] _____ 0 €

Rückenlehnenwinkel

Standard ist 90° (senkrecht zum Boden). Minus (-°) schließt den hinteren Winkel. Plus (+°) öffnet den hinteren Winkel.

- Standard [10SBA001] +3° [10SBA002]
 +6° [10SBA003] +9° [10SBA004]
 -3° [10SBA005] -6° [10SBA006]
 -9° [10SBA007] -12° [10SBA008]

Rückenlehnenpolster

Wenn Sie sowohl Polsterung als auch Axiom Rücken wählen, wird die Polsterung installiert

Gepolsterter Klettverschluss einstellbar

- Standardbezug [10BUP001] _____ Std
 Atmungsaktiver Mesh-Bezug [10BUP006] _____ 90,00 €

Spannung einstellbar

- Standardbezug [10BUP002] _____ 370,00 €
 Atmungsaktiver Mesh-Bezug [10BUP007] _____ 455,00 €

- Ohne Rückenlehnenpolster [10BUP003] _____ 0 €

Vordere Sitzhöhe und Castoren

Radgröße / Vorderrahmen / Vordere Sitzhöhe

Wählen Sie die vordere Sitzhöhe und die Vorderrahmenverjüngung in der Reihe, die der Rollengröße entspricht. 6"-Rollen sind nicht mit 85°- und 90°-Biegung des Vorderrahmens erhältlich.

Verjüngung des Vorderrahmens gibt die Biegung des Vorderrahmens an, die die Breite der Fußstütze erzeugt. Die Verjüngung wird von der Außenseite des Sitzrahmens bis zur Außenseite des Vorderrohrs gemessen. 5cm Verjüngung nicht erhältlich mit 75° Rahmenwinkel. Verjüngung nicht erhältlich mit 70° Rahmenwinkel. Siehe Hinweis E auf Seite 8.

Vordere Sitzhöhe wird vom Boden bis zum oberen Ende des Sitzrohrs an der Vorderseite der Sitzbespannung gemessen. Einstellung von +/- 1,25cm möglich. Siehe Referenz F auf Seite 8.

Vorderrahmen Verjüngung	Preis	Rollengröße	Vordere Sitzhöhe in cm (gerundet)														
<input type="checkbox"/> Gerade [10FT00]	N/C	3"	<input type="checkbox"/> 34	<input type="checkbox"/> 36	<input type="checkbox"/> 37	<input type="checkbox"/> 38	<input type="checkbox"/> 39	<input type="checkbox"/> 41	<input type="checkbox"/> 42	<input type="checkbox"/> 43	<input type="checkbox"/> 44	<input type="checkbox"/> 46	<input type="checkbox"/> 47	<input type="checkbox"/> 48	<input type="checkbox"/> 50	<input type="checkbox"/> 51	<input type="checkbox"/> 52
		4"	<input type="checkbox"/> 36	<input type="checkbox"/> 37	<input type="checkbox"/> 38	<input type="checkbox"/> 39	<input type="checkbox"/> 41	<input type="checkbox"/> 42	<input type="checkbox"/> 43	<input type="checkbox"/> 44	<input type="checkbox"/> 46	<input type="checkbox"/> 47	<input type="checkbox"/> 48	<input type="checkbox"/> 50	<input type="checkbox"/> 51	<input type="checkbox"/> 52	
		5"	<input type="checkbox"/> 37	<input type="checkbox"/> 38	<input type="checkbox"/> 39	<input type="checkbox"/> 41	<input type="checkbox"/> 42	<input type="checkbox"/> 43	<input type="checkbox"/> 44	<input type="checkbox"/> 46	<input type="checkbox"/> 47	<input type="checkbox"/> 48	<input type="checkbox"/> 50	<input type="checkbox"/> 51	<input type="checkbox"/> 52		
		6"	<input type="checkbox"/> 38	<input type="checkbox"/> 39	<input type="checkbox"/> 41	<input type="checkbox"/> 42	<input type="checkbox"/> 43	<input type="checkbox"/> 44	<input type="checkbox"/> 46	<input type="checkbox"/> 47	<input type="checkbox"/> 48	<input type="checkbox"/> 50	<input type="checkbox"/> 51	<input type="checkbox"/> 52			
<input type="checkbox"/> 2,5cm Verjüngung [10FT01]	N/C	3"	<input type="checkbox"/> 42	<input type="checkbox"/> 43	<input type="checkbox"/> 44	<input type="checkbox"/> 46	<input type="checkbox"/> 47	<input type="checkbox"/> 48	<input type="checkbox"/> 50	<input type="checkbox"/> 51	<input type="checkbox"/> 52						
		4"	<input type="checkbox"/> 43	<input type="checkbox"/> 44	<input type="checkbox"/> 46	<input type="checkbox"/> 47	<input type="checkbox"/> 48	<input type="checkbox"/> 50	<input type="checkbox"/> 51	<input type="checkbox"/> 52							
		5"	<input type="checkbox"/> 44	<input type="checkbox"/> 46	<input type="checkbox"/> 47	<input type="checkbox"/> 48	<input type="checkbox"/> 50	<input type="checkbox"/> 51	<input type="checkbox"/> 52								
		6"	<input type="checkbox"/> 46	<input type="checkbox"/> 47	<input type="checkbox"/> 48	<input type="checkbox"/> 50	<input type="checkbox"/> 51	<input type="checkbox"/> 52									
<input type="checkbox"/> 5cm Verjüngung [10FT02]	N/C	3"	<input type="checkbox"/> 42	<input type="checkbox"/> 43	<input type="checkbox"/> 44	<input type="checkbox"/> 46	<input type="checkbox"/> 47	<input type="checkbox"/> 48	<input type="checkbox"/> 50	<input type="checkbox"/> 51	<input type="checkbox"/> 52						
		4"	<input type="checkbox"/> 43	<input type="checkbox"/> 44	<input type="checkbox"/> 46	<input type="checkbox"/> 47	<input type="checkbox"/> 48	<input type="checkbox"/> 50	<input type="checkbox"/> 51	<input type="checkbox"/> 52							
		5"	<input type="checkbox"/> 44	<input type="checkbox"/> 46	<input type="checkbox"/> 47	<input type="checkbox"/> 48	<input type="checkbox"/> 50	<input type="checkbox"/> 51	<input type="checkbox"/> 52								
		6"	<input type="checkbox"/> 46	<input type="checkbox"/> 47	<input type="checkbox"/> 48	<input type="checkbox"/> 50	<input type="checkbox"/> 51	<input type="checkbox"/> 52									

Lenkrollen

Lenkrollentyp	Preis	Lenkrollengröße			
		3"	4"	5"	6"
0,75" Rollerblade	0 €	<input type="checkbox"/> [10CAS002]	<input type="checkbox"/> [10CAS154]		
0,75" Rollerblade, beleuchtet	85,00 €	<input type="checkbox"/> [10CAS001]	<input type="checkbox"/> [10CAS005]		
1" Poly	0 €		<input type="checkbox"/> [10CAS006]	<input type="checkbox"/> [10CAS010]	<input type="checkbox"/> [10CAS014]
1" Poly Aluminum	130,00 €		<input type="checkbox"/> [10CAS007]	<input type="checkbox"/> [10CAS011]	
1" Pneumatisch	99,00 €				<input type="checkbox"/> [10CAS017]
1,5" Poly	65,00 €		<input type="checkbox"/> [10CAS032]	<input type="checkbox"/> [10CAS025]	<input type="checkbox"/> [10CAS026]
1,5" Softrolle Aluminum	225,00 €	<input type="checkbox"/> [10CAS003]	<input type="checkbox"/> [10CAS009]	<input type="checkbox"/> [10CAS013]	<input type="checkbox"/> [10CAS016]

Finanzen:

Volksbank Karlsruhe
IBAN: DE06 6619 0000 0045 2729 07
SWIFT-BIC: GENODE61KAI

Stadtsparkasse Karlsruhe-Etlingen
IBAN: DE07 6605 0101 0108 2029 61
SWIFT-BIC: KARSDE66XXX

Rechtliches:

GF: Albert Föhrenbühler, Nicole Püschel
Amtsgericht Mannheim HRB 10 83 47
Ust.-ID-Nr.: DE 812107404

Gerichtsstand und Erfüllungsort Rheinstetten
Es gelten unsere AGB.



Gewerbering 47
D-76287 Rheinstetten



+49 (0)7242 2579 60
+49 (0)7242 2579 610



kundenservice@t-rv.de
www.t-rv.de



Vordere Sitzhöhe und Castoren Fortsetzung

Lenkgabeloptionen

- Standard Lenkgabel [10FRK001] _____ 0 €
- Einseitige Lenkgabel [10FRK003] _____ 200,00 €
- Frog Legs Aufhängung E1015 [10CST013] _____ 525,00 €
Nicht im Paket "Farbige Eloxierung" enthalten.
 - Nutzergewicht 36-54,5 kg [10CST008]
 - Nutzergewicht 54,5-72,5 kg [10CST009]
 - Nutzergewicht 72,5-100 kg [10CST010]
 - Nutzergewicht 100-118 kg [10CST011]
 - Nutzergewicht 118-145 kg [10CST012]
- Frog Legs II Aufhängung [10CST014] _____ 525,00 €
Leichte stoßdämpfende Gabel. Nicht im Paket "Farbige Eloxierung" enthalten.

Fußstützen

Fußplatten

- "Offene" Fußplatte [10FPL004] _____ Std
- Fußplatte mit ABS-Abdeckung [10FPL005] _____ 35,00 €
Nicht verfügbar mit Fußrasten breiter als 39cm. S. Hinweis G auf Seite 7.
- Aluminium winkelverstellbar [10FPL006] _____ 115,00 €
- Aluminium winkelverstellbar mit Erhöhung [10FPL007] _____ 195,00 €
- Hochmontiert Aluminium winkelverstellbar [10FPL008] _____ 195,00 €
- Winkelverstellbar, abklappbar [10FPL012] _____ 220,00 €
Nicht verfügbar mit Fußrasten schmaler als 24cm. S. Hinweis G auf Seite 8.
- Hochmontiert Winkelverstellbar, abklappbar [10FPL011] _____ 315,00 €
Nicht verfügbar mit Fußrasten breiter als 39cm. S. Hinweis G auf Seite 8

Fußstützenschutz

- Fußstützenschutz [10ACC020] _____ 30,00 €
Nicht erhältlich mit Hochmontiert Aluminium winkelverstellbar, Winkelverstellbar, abklappbar oder Hochmontiert Winkelverstellbar, abklappbar

Länge Sitz bis Fußstütze (in cm, gerundet)

Gemessen von der Vorderkante der Sitzbespannung bis zum oberen Ende der Fußstütze. Empfohlen wird eine Fußstützenlänge, die min. 5cm kürzer ist als die vordere Sitzhöhe. Siehe Hinweis H auf Seite 8.

<input type="checkbox"/> 20	<input type="checkbox"/> 22	<input type="checkbox"/> 23	<input type="checkbox"/> 24	<input type="checkbox"/> 25	<input type="checkbox"/> 27
<input type="checkbox"/> 28	<input type="checkbox"/> 29	<input type="checkbox"/> 30	<input type="checkbox"/> 32	<input type="checkbox"/> 33	<input type="checkbox"/> 34
<input type="checkbox"/> 36	<input type="checkbox"/> 37	<input type="checkbox"/> 38	<input type="checkbox"/> 39	<input type="checkbox"/> 41	<input type="checkbox"/> 42
<input type="checkbox"/> 43	<input type="checkbox"/> 44	<input type="checkbox"/> 46	<input type="checkbox"/> 47	<input type="checkbox"/> 48	<input type="checkbox"/> 50

Hintere Sitzhöhe und Räder

Radgröße / Hintere Sitzhöhe

Wählen Sie die hintere Sitzhöhe in der Reihe, die der gewünschten Radgröße entspricht. Für eine korrekte Einstellung ist die Auswahl erforderlich, wenn die Hinterräder weggelassen werden.
Gemessen vom Boden bis zum oberen Ende des Sitzrohrs an der Vorderseite der Hinterradstütze. Die hintere Sitzhöhe wird auf die Bedürfnisse abgestimmt. Siehe Hinweis I auf Seite 8.

Rad-Größe	Hintere Sitzhöhe															
20"	<input type="checkbox"/> 32 ¹	<input type="checkbox"/> 33	<input type="checkbox"/> 34	<input type="checkbox"/> 36	<input type="checkbox"/> 37	<input type="checkbox"/> 38	<input type="checkbox"/> 39	<input type="checkbox"/> 41	<input type="checkbox"/> 42	<input type="checkbox"/> 43	<input type="checkbox"/> 44	<input type="checkbox"/> 46	<input type="checkbox"/> 47	<input type="checkbox"/> 48	<input type="checkbox"/> 50	<input type="checkbox"/> 51
22"	<input type="checkbox"/> 34 ¹	<input type="checkbox"/> 36	<input type="checkbox"/> 37	<input type="checkbox"/> 38	<input type="checkbox"/> 39	<input type="checkbox"/> 41	<input type="checkbox"/> 42	<input type="checkbox"/> 43	<input type="checkbox"/> 44	<input type="checkbox"/> 46	<input type="checkbox"/> 47	<input type="checkbox"/> 48	<input type="checkbox"/> 50	<input type="checkbox"/> 51		
24"	<input type="checkbox"/> 37 ¹	<input type="checkbox"/> 38	<input type="checkbox"/> 39	<input type="checkbox"/> 41	<input type="checkbox"/> 42	<input type="checkbox"/> 43	<input type="checkbox"/> 44	<input type="checkbox"/> 46	<input type="checkbox"/> 47	<input type="checkbox"/> 48	<input type="checkbox"/> 50	<input type="checkbox"/> 51				
25"	<input type="checkbox"/> 38 ¹	<input type="checkbox"/> 39	<input type="checkbox"/> 41	<input type="checkbox"/> 42	<input type="checkbox"/> 43	<input type="checkbox"/> 44	<input type="checkbox"/> 46	<input type="checkbox"/> 47	<input type="checkbox"/> 48	<input type="checkbox"/> 50	<input type="checkbox"/> 51					
26"	<input type="checkbox"/> 39 ¹	<input type="checkbox"/> 41	<input type="checkbox"/> 42	<input type="checkbox"/> 43	<input type="checkbox"/> 44	<input type="checkbox"/> 46	<input type="checkbox"/> 47	<input type="checkbox"/> 48	<input type="checkbox"/> 50	<input type="checkbox"/> 51						

¹ Nur mit Flachprofilreifen erhältlich

Einarmantrieb

- Einarmantrieb [10DRV007] _____ 1.750,00 €
Nur mit 20", 22" und 24" Speichenrädern und Schnellspannachsen erhältlich. Der Speichenradtyp ist exklusiv für den Einarmantrieb. Der Standard-Greifring ist aus eloxiertem Aluminium. Einschränkungen bestehen aufgrund des Hinterradabstands, des Radsturzes und der Auswahl der Armlehnen.
- Hinterradgröße: 20" [10OAD020]
- 22" [10OAD022]
- 24" [10OAD024]
- Antriebsseite: Links [10DRV002] Rechts [10DRV003]
- Antriebstyp: Aluminium [10DRV004] _____ 0 €
- Kunststoffbeschichtet [10DRV005] 235,00 €

Finanzen:

Volksbank Karlsruhe
IBAN: DE06 6619 0000 0045 2729 07
SWIFT-BIC: GENODE61KAI

Stadtsparkasse Karlsruhe-Etlingen
IBAN: DE07 6605 0101 0108 2029 61
SWIFT-BIC: KARSD66XXX

Rechtliches:

GF: Albert Föhrenbühler, Nicole Püschel
Amtsgericht Mannheim HRB 10 83 47
Ust.-ID-Nr.: DE 812107404

Gerichtsstand und Erfüllungsort Rheinstetten
Es gelten unsere AGB.

Hintere Sitzhöhe und Räder Fortsetzung

Hinterradtyp

Keine Auswahl für Einarmantrieb notwendig.

		Hinterradgröße				
		Preis	22"	24"	25"	26"
Hinterradtyp	MAXX Performance Speiche	0 €	<input type="checkbox"/> [10WH1122]	<input type="checkbox"/> [10WH1124]	<input type="checkbox"/> [10WH1125]	<input type="checkbox"/> [10WH1126]
	Mag	0 €	<input type="checkbox"/> [10WHE122]	<input type="checkbox"/> [10WHE124]		
	Superlight Speiche	370,00 €		<input type="checkbox"/> [10WHE224]	<input type="checkbox"/> [10WHE225] ¹	
	Spinergy Spox	990,00 €	<input type="checkbox"/> [10WHE422]	<input type="checkbox"/> [10WHE424]	<input type="checkbox"/> [10WHE425]	<input type="checkbox"/> [10WHE426]
	Spinergy LX	1.230,00 €	<input type="checkbox"/> [10WHE522]	<input type="checkbox"/> [10WHE524]	<input type="checkbox"/> [10WHE525]	<input type="checkbox"/> [10WHE526]

¹Nur mit Superlight und kunststoffbeschichteten Greifreifen erhältlich.

Spinergy Optionen

Wählen Sie die Speichenfarbe und die Greifreifenlasche für Spinergy-Räder

Speichenfarbe:

- | | |
|---|--|
| <input type="checkbox"/> Schwarz [10SSC001] | <input type="checkbox"/> Rot [10SSC002] |
| <input type="checkbox"/> Weiß [10SSC003] | <input type="checkbox"/> Blau [10SSC005] |
| <input type="checkbox"/> Gelb [10SSC004] | <input type="checkbox"/> Rosa [10SSC007] ¹ |
| <input type="checkbox"/> Grün [10SSC008] ¹ | <input type="checkbox"/> Violett [10SSC012] ¹ |
| <input type="checkbox"/> Orange [10SSC009] ¹ | |

¹Nur für Spinergy LX

Greifreifenlasche:

Nur mit aluminiumeloxierten und kunststoffbeschichteten Greifreifen erhältlich

- Kurz [10TAB001] _____ 0 €
- Lang [10TAB002] _____ 0 €

Bereifung Hinterräder

Volles Profil

- Straße Pneumatisch 1 3/8" [10TIR001] _____ Std
Nicht erhältlich für 25" Radgröße
- Vollprofil 1 3/8" [10TIR002] _____ 0 €
Nicht erhältlich für Superlight oder 25" und 26" Radgrößen
- Pneumatisch, ohne Luftkammer 1 3/8" [10TIR004] _____ 100,00 €
Nicht erhältlich für Superlight oder 25" Radgrößen
- Schwalbe HS-127 1 3/8" [10TIR017] _____ 145,00 €
Nur für 24" Radgröße. Nicht erhältlich für Mag Rad
- Euro Trek Knobby 1 3/8" [10TIR008] _____ 110,00 €
Nur für 24" Radgröße.

Flaches Profil

- Flachprofil 1" [10TIR003] _____ 90,00 €
Nicht erhältlich für Superlight oder 25" und 26" Radgrößen
- Sentinel Vollgummireifen 1" [10TIR005] _____ 115,00 €
Nicht erhältlich für Superlight oder 22" Mag Rad
- Hochdruck 1" [10TIR006] _____ 115,00 €
Nicht erhältlich für Mag Rad
- Schwalbe One 1" [10TIR018] _____ 145,00 €
Nur für 24" und 25" Radgrößen. Nicht erhältlich für Mag Rad
- Schwalbe Marathon Plus Evolution 1" [10TIR010] _____ 165,00 €
Nicht erhältlich für Mag Rad sowie 20" und 22" Radgrößen

Greifreifen

Standard Greifreifen

- Aluminum Eloxiert [10HRM001] _____ Std
- Superlight Aluminum Eloxiert [10HRM010] _____ 60,00 €
Nur erhältlich für 24" und 25" Radgrößen. Nur erhältlich für MAXX Performance, Superlight oder Spinergy Räder.
- Kunststoffummantelt [10HRM002] _____ 130,00 €
- Projektion (8 Vertikalprojektionen) [10HRM003] _____ 380,00 €
Nur erhältlich mit Vollprofil-Reifen in Kombination mit 22", 24" und 26" MAXX Performance oder 24" Mag Rad
- Spinergy Flex Rim [10HRM011] _____ 760,00 €
Nur erhältlich für 24" und 25" Spinergy LX Räder
- Ohne Greifreifen [10HRM012] _____ 0 €

Greifreifen Optionen

- 3M Micro Grip [10ACC006] _____ 75,00 €
Nicht erhältlich für kunststoffbeschichtete oder Projektion Greifringe

Natural Fit Greifreifen

Nicht verfügbar für 22" Mag Rad. Nicht empfohlen für Mag Rad.

- Natural Fit LT Standard Grip [10HRM005] _____ 545,00 €
- Natural Fit Standard Grip [10HRM008] _____ 520,00 €
- Natural Fit LT Super Grip [10HRM006] _____ 600,00 €
- Natural Fit Super Grip [10HRM009] _____ 580,00 €
- Natural Fit LT ohne Beschichtung [10HRM004] _____ 465,00 €
- Natural Fit ohne Beschichtung [10HRM007] _____ 440,00 €

Achse

- Schnellverschluss mit Steckachse [10AXO003] _____ Std
- Steckachse mit Tetraentriegelung [10AXO001] _____ 215,00 €
Nicht erhältlich für Mag oder Spinergy Räder



Gewerbering 47
D-76287 Rheinstetten



+49 (0)7242 2579 60
+49 (0)7242 2579 610



kundenservice@t-rv.de
www.t-rv.de



ROGUE

Hintere Sitzhöhe und Räder Fortsetzung

Schwerpunkteinstellung

Gemessen von Vorderseite der hinteren Stütze bis Mitte der Hinterachse. 0cm bedeutet, dass sich die Achse direkt unter der hinteren Stütze befindet. Siehe Referenz J auf Seite 8.

Positionen für Amputierte

- 3,8cm [10CGA150] -3,2cm [10CGA125] -2,5cm [10CGA100]
 -1,9cm [10CGA075] -1,3cm [10CGA050] -0,6cm [10CGA025]

Standard Positionen

- 0cm [10CGS000] -0,6cm [10CGS025] 1,3cm [10CGS050]
 1,9cm [10CGS075] 2,5cm [10CGS100] 3,2cm [10CGS125]
 3,8cm [10CGS150] 4,4cm [10CGS175] 5cm [10CGS200]
 5,7cm [10CGS225] 6,4cm [10CGS250] 7cm [10CGS275]
 7,6cm [10CGS300] 8,3cm [10CGS325] 8,9cm [10CGS350]
 9,5cm [10CGS375] 10,2cm [10CGS400] 10,8cm [10CGS425]

Hinterradabstand

Gemessen von der Außenseite des Rückens bis zur Innenseite des Hinterreifens. 4,5cm Mindestabstand bei höhenverstellbaren Armlehnen. 2,5cm Mindestabstand mit Seitenschutzvorrichtungen. 3cm Mindestabstand mit Spinergy-Rädern. Siehe Hinweis K auf Seite 8.

- 1,9cm [10WS075] 2,5cm [10WS100] 3,2cm [10WS125]
 3,8cm [10WS150] 4,5cm [10WS175]

Radsturz

Wenn der Ein-Arm-Antrieb gewählt wird, gelten folgende Bedingungen: 6° und 8° nicht verfügbar. 4° nicht verfügbar mit T-Armen.

- 0° [10WC00] 2° [10WC02] 4° [10WC04]
 6° [10WC06] 8° [10WC08]

Bremsen

Bremsen

- Druckbremse [10WLK002] _____ Std
 Druckbremse, bündig [10WLK001] _____ 0 €
 Zugbremse [10WLK003] _____ Std
 Unter-Sitz-Scherenbremse [10WLK007] _____ 40,00 €
 Flachprofil-Scherenbremse [10WLK012] _____ 75,00 €
Nicht erhältlich mit Flachprofil, Vollprofil oder Sentinel Vollgummireifen
 Kurzhebel-Scherenbremse [10WLK006] _____ 145,00 €
 Ohne Bremse [10WLK008] _____ 0€

Bremsen Optionen

- Hebelverlängerung [10WLK004] _____ 90,00 €
Nur erhältlich für Druck- und Zugbremsen
 Rückrollstop [10WLK009] _____ 175,00 €
Nur erhältlich mit Druckbremse und pneumatischen oder pneumatischen Reifen ohne Luftkammer

Armlehnen

Armlehnen

Höhenverstellbar T-Arm groß (29 - 38cm) **Neu!**

- Kurzes Armlehnenpolster [10ARM039] _____ 400,00 €
 Langes Armlehnenpolster [10ARM040] _____ 400,00 €

Höhenverstellbar T-Arm (22 - 34cm)

- Kurzes Armlehnenpolster [10ARM003] _____ 400,00 €
 Langes Armlehnenpolster [10ARM004] _____ 400,00 €

Höhenverstellbar T-Arm, niedrig (17 - 27cm)

Wenn die gewünschte Konfiguration nicht verfügbar ist, wird der T-Arm in Standardhöhe verwendet.

- Kurzes Armlehnenpolster [10ARM022] _____ 400,00 €
 Langes Armlehnenpolster [10ARM023] _____ 400,00 €

- Wegschwenkbar (22 - 32cm) [10ARM002] _____ 265,00 €
 Wegschwenkbar mit Seitenschutz (22 - 32cm) [10ARM018] 335,00 €
Direkt montierbare Aufnahme enthalten
 Ohne Armlehnen [10ARM007] _____ 0€



Gewerbering 47
D-76287 Rheinstetten



+49 (0)7242 2579 60
+49 (0)7242 2579 610



kundenservice@t-rv.de
www.t-rv.de



Seitenschutz

Nicht erhältlich mit höhenverstellbaren T-Arm oder wegschwenkbaren Armlehnen mit Seitenschutz

Direktmontage	
<input type="checkbox"/> Composit Seitenschutz [10SDG002]	170,00 €
Aluminum Gerade	
<input type="checkbox"/> Schwarz matt [10SDG024]	230,00 €
<input type="checkbox"/> Passend zur Rahmenfarbe [10SDG025]	290,00 €
<i>Nicht erhältlich mit Hydrographien</i>	
Aluminum verstellbar mit Schaumpolster	
<i>Nicht verfügbar mit einstellbarer Tiefe größer als 1,25cm</i>	
<input type="checkbox"/> Schwarz matt [10SDG014]	320,00 €
<input type="checkbox"/> Passend zur Rahmenfarbe [10SDG015]	380,00 €
<i>Nicht erhältlich mit Hydrographien</i>	
<input type="checkbox"/> Carbon Fiber Adjustable Fender [10SDG013]	570,00 €
<i>Nicht verfügbar mit einstellbarer Tiefe größer als 1,25cm</i>	

Klemmbefestigung	
<input type="checkbox"/> Composit Seitenschutz [10SDG004]	205,00 €
Aluminum Gerade	
<input type="checkbox"/> Schwarz Matt [10SDG020]	265,00 €
<input type="checkbox"/> Passend zur Rahmenfarbe [10SDG023]	325,00 €
<i>Nicht erhältlich mit Hydrographien</i>	
Aluminum verstellbar mit Schaumpolster	
<input type="checkbox"/> Schwarz Matt [10SDG017]	360,00 €
<input type="checkbox"/> Passend zur Rahmenfarbe [10SDG018]	415,00 €
<i>Nicht erhältlich mit Hydrographien</i>	
<input type="checkbox"/> Carbon verstellbar [10SDG016]	605,00 €

Kleiderschutz	
<i>Nicht verfügbar, wenn die Rückenpolsterung weggelassen wird</i>	
<input type="checkbox"/> Kleiderschutz [10SDG003]	115,00 €

Zubehör

Kippschutz	
<input type="checkbox"/> Kippschutz, Paar [10ATP001]	175,00 €
<input type="checkbox"/> Ohne Kippschutz [10ATP000]	0 €

Wadenband	
<input type="checkbox"/> Klettverschluss Verstellbar [10ACC043]	50,00 €
<input type="checkbox"/> Gepolsterter Klettverschluss Verstellbar [10ACC044]	80,00 €

Hüftgurt	
<input type="checkbox"/> 3,8cm Schnallenverschluss [10POB001]	99,00 €
<input type="checkbox"/> 3,8cm Schnallenverschluss, gepolstert [10POB002]	198,00 €
<input type="checkbox"/> 2,5cm Schnallenverschluss [10POB004]	95,00 €
<input type="checkbox"/> 2,5cm Schnallenverschluss, gepolstert [10POB005]	198,00 €
<input type="checkbox"/> 5cm Flugzeugverschluss [10POB003]	128,00 €

Gurtbefestigung	
<input type="checkbox"/> Ki Mobility Gurt Befestigungsklammer [10ACC023]	40,00 €

Weiteres Zubehör	
<input type="checkbox"/> Werkzeugsatz [10ACC005]	58,00 €
<input type="checkbox"/> Abnehmbare Tasche unter dem Sitz [10ACC015]	60,00 €
<input type="checkbox"/> Ki Mobility Rucksack [10ACC009]	75,00 €
<input type="checkbox"/> Gepäckträger [10ACC025]	100,00 €
<input type="checkbox"/> Schwarzer Neopren Aufprallschutz [10IMG001]	105,00 €
<input type="checkbox"/> Ablagefach mit abnehmbarer Tasche unter dem Sitz [10ACC001]	100,00 €
<i>Nicht erhältlich mit Sitzbreiten unter 36cm oder Scherenbremsen</i>	
<input type="checkbox"/> Speichenschutz [10SPG001]	135,00 €
<i>Nicht erhältlich mit Mag Rad</i>	
<input type="checkbox"/> Schwarzer Speichenschutz [10SPG002]	135,00 €
<i>Nicht erhältlich mit Mag Rad</i>	
<input type="checkbox"/> Stock- und Krückenhalterung [10ACC007]	230,00 €



Gewerbering 47
D-76287 Rheinstetten



+49 (0)7242 2579 60
+49 (0)7242 2579 610



kundenservice@t-rv.de
www.t-rv.de



Farbe

Glänzende Rahmenausführung

- Schwarz [10FCS001] _____ 0€
- Himmelblau [10FCS018] _____ 0€
- Kaugummi Rosa [10FCS011] _____ 0€
- Bonbon Blau [10FCS012] _____ 0€
- Bonbon Violett [10FCS010] _____ 0€
- Bonbon Rot [10FCS003] _____ 0€
- Kupfer [10FCS009] _____ 0€
- Apfelgrün [10FCS008] _____ 0€
- Orange Metallic [10FCS032] _____ 0€
- Silber [10FCS026] _____ 0€
- Gelb [10FCS029] _____ 0€

Matte Rahmenausführung

- Graphit Grau [10FCS031] _____ 0€
- Smaragd Grün [10FCS019] _____ 0€
- Burgund Rot [10FCS021] _____ 0€
- Marine Blau [10FCS016] _____ 0€
- Militär Grün [10FCS025] _____ 0€
- Retro Rot [10FCS022] _____ 0€
- Royal Blau [10FCS023] _____ 0€
- Schatten Schwarz [10FCS015] _____ 0€
- Weiches Weiß [10FCS024] _____ 0€

Hydrographie

Hydrographie _____ 695,00 €

Nicht erhältlich mit Transfereinheit

- AOR1 (Wüsten Tarnfarbe) [10GIT002]
- NEXT Tarnfarbe [10GIT003]
- Carbon ¹ [10GIT008]
- Zebra ¹ [10GIT007]

¹ Wählen Sie die Hydrographie-Basisfarbe. Zebra nicht in Schwarz erhältlich.

Hydrographie Basisfarbe _____ 0€

- Schwarz [10GBC001]
- Blau [10GBC002]
- Apfelgrün [10GBC004]
- Rosa [10GBC005]
- Violett [10GBC006]
- Rot [10GBC007]

Farb-Eloxierung Paket

Wählen Sie die gewünschte Farbe. Wenn keine Auswahl getroffen wird, wird Schwarz verwendet.

	Option	Rückenplatte ²	Sturzrohr ³	Aufsätze	Kleiderschutz Klammern ^{3,5}	Seitenschutz Aufnahmen	Lenkrollen Einstellung	Lenkrollen ⁴ Gabeln
	Preis	30,00 €	30,00 €	30,00 €	30,00 €	30,00 €	30,00 €	30,00 €
Farbe	Schwarz ¹	<input type="checkbox"/> [10ANOB01]	<input type="checkbox"/> [10ANOC01]	<input type="checkbox"/> [10ANOT01]	<input type="checkbox"/> [10ANOG01]	<input type="checkbox"/> [10ANOS01]	<input type="checkbox"/> [10ANOR01]	<input type="checkbox"/> [10ANOF10]
	Blau	<input type="checkbox"/> [10ANOB02]	<input type="checkbox"/> [10ANOC02]	<input type="checkbox"/> [10ANOT02]	<input type="checkbox"/> [10ANOG02]	<input type="checkbox"/> [10ANOS02]	<input type="checkbox"/> [10ANOR02]	<input type="checkbox"/> [10ANOF11]
	Apfelgrün	<input type="checkbox"/> [10ANOB03]	<input type="checkbox"/> [10ANOC03]	<input type="checkbox"/> [10ANOT03]	<input type="checkbox"/> [10ANOG03]	<input type="checkbox"/> [10ANOS03]	<input type="checkbox"/> [10ANOR03]	<input type="checkbox"/> [10ANOF12]
	Gold	<input type="checkbox"/> [10ANOB04]	<input type="checkbox"/> [10ANOC04]	<input type="checkbox"/> [10ANOT04]	<input type="checkbox"/> [10ANOG04]	<input type="checkbox"/> [10ANOS04]	<input type="checkbox"/> [10ANOR04]	<input type="checkbox"/> [10ANOF13]
	Orange	<input type="checkbox"/> [10ANOB05]	<input type="checkbox"/> [10ANOC05]	<input type="checkbox"/> [10ANOT05]	<input type="checkbox"/> [10ANOG05]	<input type="checkbox"/> [10ANOS05]	<input type="checkbox"/> [10ANOR05]	<input type="checkbox"/> [10ANOF14]
	Zinn	<input type="checkbox"/> [10ANOB06]	<input type="checkbox"/> [10ANOC06]	<input type="checkbox"/> [10ANOT06]	<input type="checkbox"/> [10ANOG06]	<input type="checkbox"/> [10ANOS06]	<input type="checkbox"/> [10ANOR06]	<input type="checkbox"/> [10ANOF15]
	Rosa	<input type="checkbox"/> [10ANOB07]	<input type="checkbox"/> [10ANOC07]	<input type="checkbox"/> [10ANOT07]	<input type="checkbox"/> [10ANOG07]	<input type="checkbox"/> [10ANOS07]	<input type="checkbox"/> [10ANOR07]	<input type="checkbox"/> [10ANOF16]
	Violett	<input type="checkbox"/> [10ANOB08]	<input type="checkbox"/> [10ANOC08]	<input type="checkbox"/> [10ANOT08]	<input type="checkbox"/> [10ANOG08]	<input type="checkbox"/> [10ANOS08]	<input type="checkbox"/> [10ANOR08]	<input type="checkbox"/> [10ANOF17]
	Rot	<input type="checkbox"/> [10ANOB09]	<input type="checkbox"/> [10ANOC09]	<input type="checkbox"/> [10ANOT09]	<input type="checkbox"/> [10ANOG09]	<input type="checkbox"/> [10ANOS09]	<input type="checkbox"/> [10ANOR09]	<input type="checkbox"/> [10ANOF18]

¹ Schwarz ist kostenlos

² Nicht verfügbar mit Transfereinheit

³ Nicht verfügbar mit Wheelchair Drive Ready

⁴ Nur in Standard oder einarmiger Ausführung erhältlich

⁵ Nicht verfügbar mit negativem Schwerpunkt



Gewerbering 47
D-76287 Rheinstetten



+49 (0)7242 2579 60
+49 (0)7242 2579 610



kundenservice@t-rv.de
www.t-rv.de

Ki Mobility **ROGUE**

Hinweise

A. Sitzbreite s. Diagramm 1

Gemessen von der Außenseite des Rahmenrohrs auf einer Seite bis zur Außenseite des Rahmenrohrs auf der anderen Seite.

B. Sitztiefe s. Diagramm 3

Gemessen von der Vorderseite der hinteren Stütze bis zur Vorderkante der Sitzbespannung. Der Sitzgurt beginnt am Beginn der Biegung an der Vorderseite des Rahmens.

C. Rahmenverlängerung s. Diagramm 2

In der Performance Position (0cm) befindet sich die Bespannung vor dem Rahmen, um den Stuhl kürzer und wendiger zu machen. In der 2,5- oder 5cm-Position ist der Rahmen vor der Bespannung um diesen Betrag verlängert. Ein zusätzlicher Rahmen kann die Stabilität und die Unterstützung beim Transfer verbessern.

D. Vorderer Rahmenwinkel s. Diagramm 3

Winkel zwischen vorderem Sitzrohr und Boden.

E. Verjüngung der Fußstütze s. Diagramm 1

Zeigt die Biegung des Vorderrahmens zur Fußstütze. Die Verjüngung wird von der Außenseite des Sitzrahmens zur Außenseite des vorderen Rohrs gemessen

F. Vordere Sitzhöhe s. Diagramm 1

Gemessen vom Boden bis zur Oberkante des Sitzrohrs an der Vorderseite der Sitzbespannung.

G. Fußrastenbreite s. Diagramm 1

Gemessen zwischen den Innenseiten der Vorderrohre. Die Fußrastenbreite ist für jede Sitzbreite und Verjüngung aufgeführt.

Sitzbreite	Gerade	2,5cm	5cm
Äußeres Maß	5cm schmaler als Sitzbreite	10cm schmaler als Sitzbreite	15cm schmaler als Sitzbreite
30cm	24cm	19cm	
33cm	27cm"	22cm	
36cm	29cm"	24cm	
39cm	32cm"	27cm	
41cm	34cm	29cm	24cm
43cm	37cm	32cm	27cm
46cm	39cm	34cm	29cm
48cm	42cm	37cm	32cm
51cm	44cm	39cm	34cm

H. Länge Sitz bis Fußstütze s. Diagramm 3

Gemessen von der Vorderkante der Sitzbespannung bis zum oberen Ende der Fußstütze. Die Länge der Fußstütze sollte mindestens 5cm kürzer sein als die vordere Sitzhöhe.

I. Hintere Sitzhöhe s. Diagramm 3

Gemessen vom Boden bis zum oberen Ende des Sitzrohrs an der Vorderseite der hinteren Stütze. Die hintere Sitzhöhe wird den Bedürfnissen angepasst.

J. Schwerpunkteinstellung s. Diagramm 3

Gemessen von der Vorderseite der hinteren Stütze bis zur Mitte der Hinterachse. 0cm bedeutet, dass sich die Achse direkt unter der hinteren Stütze befindet.

Diagramm 1



Diagramm 2



Diagramm 3

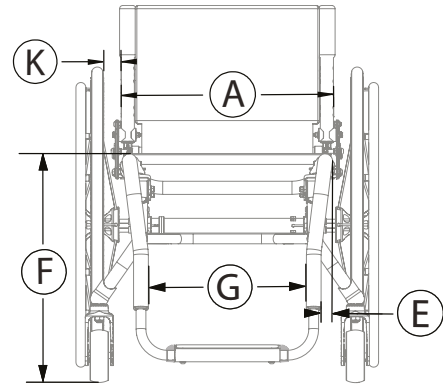
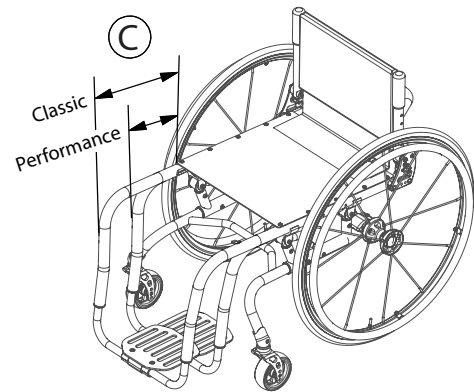
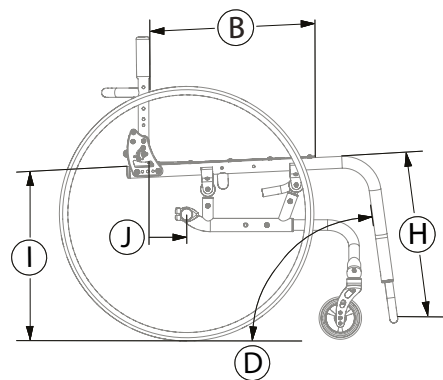

K. Hinterradabstand s. Diagramm 1

Gemessen von der Außenseite der Sitzlehne bis zur Innenseite des Hinterradreifens. Einstellbar um 1,25cm zur Einstellung.